

Tutoría y habilidades sociales en el aprendizaje en comunicación de los estudiantes de secundaria de San Juan de Lurigancho, Lima

Tutoring and social skills in communication learning of high school students in San Juan de Lurigancho, Lima

Ruth Alina Flores Barrios ^{1*}

¹ Universidad Nacional Federico Villarreal

RESUMEN

El objetivo fue determinar la influencia de la tutoría y las habilidades sociales en el logro de aprendizaje en el área de comunicación de los estudiantes del segundo grado de secundaria de las instituciones educativas de jornada escolar completa del distrito de San Juan de Lurigancho, Lima. Estudio cuantitativo de tipo sustantivo, explicativo y causal, de método hipotético-deductivo. Diseño correlacional transversal o transeccional, no experimental. Fue desarrollado en el 2016 en siete de las referidas instituciones educativas. La población estuvo compuesta por 530 estudiantes y la muestra por 223. La confiabilidad de las variables fue por el coeficiente de KR-20 y Alfa de Cronbach. El procesamiento y análisis de la información tuvo como base el software Excel y el programa estadístico SPSS 20. Los resultados muestran que la variable tutoría influye en el logro del aprendizaje ($p=0,000$), así como también lo hace en la variable habilidades sociales en el referido logro ($p=0,009$), caso que comprueba la hipótesis general. Se evidencia con p -valor $<0,05$ y un 79,3 % (R^2 de Cox y Snell). Asimismo, la tutoría y las habilidades sociales influyen en cada competencia del logro de aprendizaje en comunicación: comprensión de textos orales (53,1 %), expresión oral (64,8 %), comprensión de textos escritos (68,8 %), producción de textos escritos (63,1 %) e interacción de las expresiones literarias (64,4 %). Se concluye que la tutoría y las habilidades sociales influyen significativamente en el logro de aprendizaje y sus respectivas competencias en el área de comunicación de los escolares de segundo grado de las instituciones educativas estudiadas.

Palabras clave: Tutoría, habilidades sociales, logros de aprendizaje.

ABSTRACT

The objective was to determine the influence of tutoring and social skills in the achievement of learning in the communication area of students in the second grade of secondary school of full-time educational institutions in the district of San Juan de Lurigancho, Lima. Quantitative, explanatory and causal study of the hypothetical-deductive method. Cross-sectional or transectional correlational design, not experimental. It was developed in 2016 in seven of the aforementioned educational institutions. The population was made up of 530 students and the sample by 223. The reliability of the variables was by the coefficient of KR-20 and Cronbach's Alpha. The information processing and analysis was based on the Excel software and the SPSS 20 statistical program. The results show that the tutoring variable influences learning achievement ($p=0,000$), as well as the social skills variable in the referred achievement ($p=0,009$), data that confirms the general hypothesis. It is evidenced with p -value $<0,05$ and 79,3 % (R^2 of Cox and Snell). Likewise, tutoring and social skills influence each competence of communication learning achievement: comprehension of oral texts (53,1 %), oral expression (64,8 %), comprehension of written texts (68,8 %), production of written texts (63,1 %) and interaction of literary expressions (64,4 %). It is concluded that tutoring and social skills have a significant influence on learning achievement and their respective competences in the communication area of second grade schoolchildren from the educational institutions studied.

Keywords: Tutoring, social skills, learning achievements.

Historial del artículo:

Recibido, 04 de marzo 2018; aceptado, 20 de mayo de 2018; disponible en línea, 05 de julio de 2019

* Docente en Universidad Nacional Federico Villarreal y Universidad Tecnológica del Perú (UTP).
Correo: adarafb@gmail.com

Este es un artículo de acceso abierto, licencia CC BY (<https://creativecommons.org/licenses/by/4.0/>)

INTRODUCCIÓN

Desde el nuevo enfoque curricular, el estudiante es el centro de la enseñanza-aprendizaje, por tanto, conocerlo y comprenderlo es esencial para el desarrollo de habilidades que ayudarán a enriquecer su formación integral. Así, el estudiante será orientado a diseñar hábitos de estudio, trazar mejores rutas académicas y adquirir disciplina para el trabajo. De ahí la importancia de la tutoría en la escuela.

Por otro lado, el desarrollo de la capacidad de comunicarse e interrelacionarse son importantes para la formación integral del estudiante porque le ayudará a manejar y solucionar situaciones de problema y ello contribuirá a elevar su autoestima, pues en la medida en que desarrolle sus habilidades sociales tendrá más posibilidades de alcanzar sus objetivos.

La tutoría y las habilidades sociales son tan importantes como impartir conocimientos con los cuales los estudiantes puedan enfrentar la vida. Visto de ese modo, el trabajo de investigación demuestra la influencia de ambas variables en los logros de aprendizaje y para tal efecto se aplicó instrumentos validados por expertos aplicada a estudiantes del segundo grado de las instituciones educativas de jornada escolar completa (JEC) del distrito de San Juan de Lurigancho, Lima, Perú.

La importancia de la tutoría en el proceso de enseñanza-aprendizaje, indica que dentro del nuevo modelo curricular la visión que se tiene del estudiante, es conocerlo y comprenderlo mejor; es decir, considerarlo como una persona, con razones, intereses y reflexiones propias, que le permitan decidir y actuar de manera significativa dentro del amplio campo de las posibilidades que se le ofrecen en la vida escolar. Situaciones estas que implican el establecimiento de una mejor relación profesor-alumno diferente, ya que se sitúa en el centro del proceso enseñanza-aprendizaje.

El estudiante, con la orientación de un tutor podrá elegir las asignaturas que le ayudarán a enriquecer su formación integral.

El tutor dentro de sus particularidades personales y profesionales, debe poseer una gran capacidad de servicio, compromiso académico, social, aparte de una gran calidad y sensibilidad humana. En cuanto a su formación académica debe poseer un gran marco conceptual sobre métodos, técnicas, orientación y consejería tutorial, orientado hacia la Educación Básica Regular.

Son las principales funciones que tiene el tutor en relación con los estudiantes:

Uno, realizar el seguimiento del proceso de desarrollo de los estudiantes, con el objeto de articular las respuestas educativas pertinentes. Planificar, desarrollar y evaluar las actividades de tutoría grupal.

Dos, facilitar la integración de los estudiantes en la clase y en el conjunto de la dinámica escolar. Contribuir a la consolidación de su identidad y autonomía. Facilitar el descubrimiento y desarrollo de sus potencialidades, habilidades y destrezas.

Tres, conocer las aptitudes, intereses y motivaciones de cada estudiante para ayudarlo en la toma de decisiones sobre su futuro vocacional. Promover la adquisición de estilos de vida saludable. Promover actitudes de solidaridad y participación social en los estudiantes. Favorecer que el estudiante valore su cultura y tenga conocimiento de su realidad social, que reflexione sobre diversos temas de actualidad. Contribuir al establecimiento de relaciones democráticas y armónicas, en el marco de respeto a las normas de convivencia y paz social.

Las habilidades sociales son definidas como aquellas conductas que las personas emiten en situaciones interpersonales para obtener respuesta positiva de los demás. En la medida en que una persona se relaciona de forma adecuada con otros, recibe reforzamiento social positivo, lo cual eleva su autoestima. Dicho en otras palabras, las personas con buenas habilidades sociales, tienen más alta probabilidad tanto de conseguir sus objetivos como de mantener una buena relación con los demás, hechos que aumentan el sentimiento de autoeficacia.

Las habilidades sociales como un conjunto de competencias y capacidades nos permiten interrelacionarnos con los demás en situaciones problemáticas, para ser asertivos y elevar nuestra autoestima. Entonces, se deduce que las habilidades sociales son la capacidad de interrelacionarse y comunicarse, y estas no son innatas al ser humano, las personas nacen y las habilidades sociales son aprendidas, y cada día se mejoran.

El conjunto de conductas emitidas por un individuo en un contexto interpersonal que expresa los sentimientos, actitudes, deseos, opiniones o derechos de ese individuo de un modo adecuado a la situación, respetando esas conductas en los demás, y que generalmente resuelve los problemas inmediatos de la situación mientras minimiza la probabilidad de futuros problemas.

En el Perú, el Ministerio de Educación se ha encargado de liderar una campaña de formación de tutores, capacitándolos y motivarlos a crear conciencia que la labor de tutoría es tan importante como la de impartir conocimientos a nuestros jóvenes. Al respecto,

el ministerio destaca que los docentes tienen la oportunidad y la responsabilidad de orientar y guiar a los estudiantes, más aún cuando esta orientación se recomienda a los docentes de manera particular a través de la tutoría.

En las instituciones educativas de jornada escolar completa del distrito de San Juan de Lurigancho los estudiantes del segundo grado de secundaria son percibidos como escolares que presentan una falta de proyecto de vida, hábitos de estudio, dificultades en trabajos grupales, deficiencias en la comunicación entre sus pares, entre otros problemas.

Es por ello que se hace necesario trabajar con asertividad, también es importante que en las horas de tutoría deben informarse a los estudiantes sobre los diversos problemas significativos de su edad, como el embarazo precoz, paternidad responsable, consumo de drogas, violencia y manejos de la agresividad, entre otros; de tal forma que se puedan canalizar las diversas necesidades y habilidades sociales propias de su edad.

Del mismo modo, es fundamental tener en cuenta que la canalización y desarrollo de autoestima de los estudiantes deba contribuir en el adecuado desarrollo personal y académico; asimismo, debe considerarse sus necesidades, intereses y ritmos de aprendizaje para la transferencia de los saberes en el contexto donde se desarrollan y de esta manera lograr los diferentes aprendizajes.

El trabajo se justifica desde el punto de vista práctico porque beneficiará a las instituciones educativas en las que se realizó la investigación, a través de los resultados se podrá diagnosticar la situación de la tutoría, habilidades sociales en el logro de aprendizajes y así plasmar estrategias pedagógicas adecuadas orientadas a mejorar los estándares de la calidad educativa.

Desde el aspecto teórico, pretendió profundizar los conocimientos sobre tutoría y las habilidades sociales y la influencia de dichas variables en el logro de aprendizajes.

Epistemológicamente, fortalece las teorías de uno de los exponentes e investigadores del estudio de las habilidades sociales como es Caballo (2007), quien ha tratado de sistematizar en su experiencia con un conjunto de teorías difusas hasta antes de él.

La tutoría se sustenta en el enfoque constructivista y sumado en ese mismo sentido sumado a las propuestas de Rico (2003) y González (2002), quienes manifiestan el carácter materialista dialéctico en el desarrollo de la personalidad del sujeto.

El problema fue: ¿Cuál es la influencia de la tutoría y de las habilidades sociales en el logro de aprendizaje en el área de comunicación en los estudiantes de segundo grado de las instituciones educativas de jornada escolar completa del distrito de San Juan de Lurigancho?

El objetivo fue determinar la influencia de la tutoría y habilidades sociales en el logro de aprendizajes en el área de comunicación en los referidos estudiantes.

La hipótesis: La tutoría y las habilidades sociales influyen significativamente en el logro de aprendizaje en el área de comunicación en los estudiantes del segundo grado de las instituciones educativas de jornada escolar completa del distrito de San Juan de Lurigancho.

MATERIAL Y MÉTODOS

Estudio cuantitativo de tipo sustantivo, explicativo y causal, de método hipotético-deductivo. Su diseño fue correlacional transversal o transeccional, no experimental.

El enfoque cuantitativo, siguiendo a Sánchez y Reyes (2015), "supone procedimientos estadísticos de procesamiento de datos, hace uso de la estadística descriptiva y/o inferencial" (p. 51).

Es sustantiva porque trata de responder a los problemas sustanciales, en tal sentido, está orientada, a describir, explicar, predecir o retrodecir la realidad con lo cual se va en búsqueda de principios y leyes generales que permitan organizar una teoría científica (Sánchez y Reyes, 2015, p.45).

La investigación explicativa está orientada al descubrimiento de los factores causales que han podido incidir o afectar la ocurrencia de un fenómeno. (Sánchez y Reyes, 2015, p.46).

Según Hernández, Fernández y Baptista (2014), las investigaciones causales son aquellas que describen relaciones entre dos o más categorías, conceptos o variables en un momento determinado, tanto en términos de causa-efecto (p. 157).

El método hipotético-deductivo "parte de inferencias lógicas deductivas para arribar a conclusiones particulares a partir de las hipótesis y que después se pueden comprobar" (Sánchez y Reyes, 2015, p. 59).

El diseño de este trabajo es no experimental, que de acuerdo con Hernández et al. (2014), se realiza sin manipular deliberadamente las variables.

Se trata de una investigación que no hace variar

intencionalmente las variables independientes. “Lo que hacemos en la investigación no experimental es observar fenómenos tal y como se dan en su contexto natural, para después analizarlos” (Hernández et al., 2014, p.162).

Presenta un corte transversal o transeccional. “La investigación transeccional o transversal recolectan datos en un solo momento, en un tiempo único. Su propósito es describir variables, y analizar su incidencia e interrelación en un momento dado” (Hernández et al., 2003, p. 207)



Figura 1. Diagrama del diseño transeccional-causal

Donde:

V_1 : variable tutoría

V_2 : variable habilidades sociales

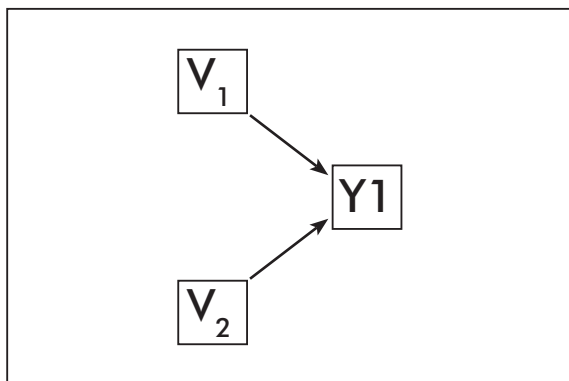
Y_1 : variable logro de aprendizaje

La presente investigación es de diseño correlacional transversal, que según Hernández et al. (2003), “describen relaciones entre dos (2) o más categorías, conceptos o variables en un momento determinado” (p.33).

Fue desarrollado en el 2016 en siete instituciones educativas de nivel secundario de jornada escolar completa de la red del distrito de San Juan de Lurigancho, Lima, perteneciente a la Unidad de

Gestión Educativa Local (UGEL) 05. Tales instituciones fueron cap. FAP José Abelardo Quiñones, Signos de Fe, Moisés Colonia Trinidad, San Marcos, Javier Heraud, Solidaridad II y Solidaridad III.

La población estudiada fue la del segundo grado, en todas sus secciones, compuesta por 530 estudiantes (tabla 1) y una muestra definida de 223 (tabla 2). El muestreo fue de tipo probabilístico, estratificado.

La técnica utilizada para medir las variables independientes, tutoría y habilidades sociales, fue la encuesta. Los instrumentos para las variables independientes fueron los cuestionarios de encuestas y para evaluar el logro de aprendizaje en el área de comunicación, la variable dependiente, se recurrió a los registros de notas de los respectivos estudiantes.

La recolección de información para la variable tutoría fue sobre la base de tres dimensiones: formativa, preventiva y permanente, aplicadas por el Ministerio de Educación (2010); para la variable habilidades sociales fue basada en cuatro dimensiones: asertividad, comunicación, toma de decisiones y autoestima, según Caballo (2007); y para la variable logro de aprendizaje fue en función de las cinco competencias que en comunicación establece el Ministerio de Educación (2013): comprende textos orales, se expresa oralmente, comprende textos escritos, produce textos escritos, e interacción de expresiones literarias. La influencia determinada en cada una de estas competencias constituyó cada hipótesis específica.

Los cuestionarios para medir tutoría fueron desarrollados sobre la base de la información del Ministerio de Educación, y para medir habilidades sociales fue a través de la información del cuestionario Lista de Evaluación de Habilidades Sociales del equipo técnico del departamento de promoción de salud mental y de prevención de problemas psicosociales del Instituto Especializado de Salud Mental Honorio Delgado - Hideyo Noguchi.

La validez de las variables y los respectivos

Tabla 1
Población estudiantil del segundo grado.

Instituciones educativas	Secciones			Total
	A	B	C	
0157 Cap. FAP José Abelardo Quiñones	33	33	32	98
117 Signos de Fe	36	36	-	72
0161 Moisés Colonia Trinidad	38	38	-	76
110 San Marcos	38	-	-	38
1178 Javier Heraud	27	24	23	74
0143 Solidaridad II	34	32	32	98
Solidaridad III	39	35	-	74
Total	245	198	87	530

Fuente: Nominas de matrícula de las instituciones educativas de jornada escolar completa (JEC) del distrito de San Juan de Lurigancho.

Tabla 2
Muestra de los estudiantes del segundo grado.

Instituciones educativas	Población	fh	Muestra
0157 Cap. FAP José Abelardo Quiñones	98	0,421	41
117 Signos de Fe	72	0,421	30
0161 Moisés Colonia Trinidad	76	0,421	32
110 San Marcos	38	0,421	17
1178 Javier Heraud	74	0,421	31
0143 Solidaridad II	98	0,421	41
Solidaridad III	74	0,421	31
Total	530		223

Fuente: Elaborado por la autora.

cuestionarios se dio a través de juicio de expertos. Para la confiabilidad de la variable tutoría se aplicó el coeficiente de KR-20 debido a que la escala de medición fue dicotómica; mientras que para la variable habilidades sociales se usó el coeficiente Alfa de Cronbach por ser polinómica la escala de medición (escala de Likert).

El procesamiento y análisis de la información tuvo como base el software Excel y el programa estadístico SPSS 20, a través del cual se trabajó las frecuencias y porcentajes con sus tablas para la prueba de hipótesis regresión logística. Para el análisis estadístico de los resultados se empleó el método de regresión logística multinomial.

RESULTADOS

La tabla 3 muestra que la variable tutoría influye en el logro del aprendizaje ($p=0,000$) y que la variable habilidades sociales también influye en el referido

logro ($p=0,009$), por lo tanto, se puede determinar que: La tutoría y las habilidades sociales influyen significativamente en el logro de aprendizaje en el área de comunicación de los estudiantes de segundo grado de las instituciones educativas de jornada escolar completa (JEC) del distrito de San Juan de Lurigancho, afirmación que comprueba la hipótesis general. Se evidencia con p -valor $<0,05$ y un 79,3 % (R^2 de Cox y Snell).

En la tabla 4 se observa que la variable tutoría influye en la comprensión de textos orales ($p=0,000$) y que la variable habilidades sociales también lo hace en la comprensión de textos orales ($p=0,009$), por lo tanto, se puede afirmar que: La tutoría y las habilidades sociales influyen significativamente en la competencia de comprensión de textos orales en los estudiantes de segundo grado de las instituciones educativas de jornada escolar completa del distrito de San Juan de Lurigancho (hipótesis específica 1). Se evidencia en un 53,1 % (R^2 de Cox y Snell).

Tabla 3
La tutoría y las habilidades sociales influyen en el logro de aprendizaje en el área de comunicación de los estudiantes de San Juan de Lurigancho (Lima).

Efecto	Criterios de ajuste de modelo	Contraste de la razón de verosimilitud		
	Logaritmo de la verosimilitud -2 de modelo reducido	Ji al cuadrado	gl	Sig.
Interceptación	271,343	252,229	3	0,000
Tutoría	124,169	105,055	3	0,000
Habilidades sociales	30,592	11,479	3	0,009

Tabla 4
La tutoría y las habilidades sociales influyen en la competencia de comprensión de textos orales.

Efecto	Criterios de ajuste de modelo	Contraste de la razón de verosimilitud		
	Logaritmo de la verosimilitud -2 de modelo reducido	Ji al cuadrado	gl	Sig.
Interceptación	160,107	136,090	3	0,000
Tutoría	79,907	55,890	3	0,000
Habilidades sociales	29,381	5,364	3	0,000

En la tabla 5 se observa que la variable tutoría influye en la expresión oral ($p=0,000$) y que la variable habilidades sociales lo mismo hace en dicha expresión ($p=0,000$), por lo tanto, se puede afirmar que: La tutoría y las habilidades sociales influyen significativamente en la competencia de expresión oral en los estudiantes de segundo grado de las instituciones educativas de jornada escolar completa del distrito de San Juan de Lurigancho (hipótesis específica 2). Se evidencia en un 64,8 % (R^2 de Cox y Snell).

En la tabla 6 se observa que la variable tutoría influye

en la comprensión de textos escritos ($p=0,000$) y que la variable habilidades sociales asimismo influye en la comprensión de textos escritos ($p=0,002$), por lo tanto, se puede afirmar que: La tutoría y las habilidades sociales influyen significativamente en la competencia de comprensión de textos escritos en los estudiantes de segundo grado de las instituciones educativas de jornada escolar completa del distrito de San Juan de Lurigancho (hipótesis específica 3). Se evidencia en un 68,8 % (R^2 de Cox y Snell).

En la tabla 7 se observa que la variable tutoría influye

Tabla 5
La tutoría y las habilidades sociales influyen en la competencia de expresión oral.

Efecto	Criterios de ajuste de modelo	Contraste de la razón de verosimilitud		
	Logaritmo de la verosimilitud -2 de modelo reducido	Ji al cuadrado	gl	Sig.
Interceptación	220,488	193,483	3	0,000
Tutoría	101,143	74,139	3	0,000
Habilidades sociales	38,781	11,776	3	0,008

Tabla 6
La tutoría y las habilidades sociales influyen en la competencia de comprensión de textos escritos.

Efecto	Criterios de ajuste de modelo	Contraste de la razón de verosimilitud		
	Logaritmo de la verosimilitud -2 de modelo reducido	Ji al cuadrado	gl	Sig.
Interceptación	230,031	202,909	3	0,000
Tutoría	96,617	69,495	3	0,000
Habilidades sociales	42,132	15,010	3	0,002

Tabla 7
La tutoría y las habilidades sociales influyen en la competencia de producción de textos escritos.

Efecto	Criterios de ajuste de modelo	Contraste de la razón de verosimilitud		
	Logaritmo de la verosimilitud -2 de modelo reducido	Ji al cuadrado	gl	Sig.
Interceptación	213,212	176,707	3	0,000
Tutoría	125,086	88,581	3	0,000
Habilidades sociales	49,508	13,003	3	0,005

Tabla 8
La tutoría y las habilidades sociales influyen en la competencia de interacción de las expresiones literarias.

Efecto	Criterios de ajuste de modelo	Contraste de la razón de verosimilitud		
	Logaritmo de la verosimilitud -2 de modelo reducido	Ji al cuadrado	gl	Sig.
Interceptación	213,086	185,575	3	0,000
Tutoría	101,729	74,218	3	0,000
Habilidades sociales	41,779	14,268	3	0,003

en la producción de textos escritos ($p=0,000$) y que la variable habilidades sociales también lo hace en la producción de este tipo de textos ($p=0,005$), por lo tanto, se puede afirmar que: La tutoría y las habilidades sociales influyen significativamente en la competencia de producción de textos escritos en los estudiantes de segundo grado de las instituciones educativas de jornada escolar completa del distrito de San Juan de Lurigancho (hipótesis específica 4). Se evidencia en un 63,1 % (R2 de Cox y Snell).

En la tabla 8 se observa que la variable tutoría influye en la interacción de las expresiones literarias ($p=0,000$) y que la variable habilidades sociales también influye en la interacción de estas expresiones ($p=0,003$), por lo tanto, se puede afirmar que: La tutoría y las habilidades sociales influyen significativamente en la competencia de interacción de las expresiones literarias en los estudiantes de segundo grado de las instituciones educativas de jornada escolar completa del distrito de San Juan de Lurigancho (hipótesis específica 5). Se evidencia en un 64,4 % (R2 de Cox y Snell).

DISCUSIÓN

El trabajo investigó la influencia de la tutoría y las habilidades sociales en el logro de aprendizaje en el área de comunicación de los estudiantes de segundo grado de las instituciones educativas de jornada escolar completa del distrito de San Juan de Lurigancho.

La hipótesis general demostrada fue que la tutoría y las habilidades sociales influyen significativamente en el logro de aprendizaje en el área de comunicación de los referidos estudiantes; evidenciándose con $p\text{-valor}<0,05$ y un 79,3 % (R2 de Cox y Snell).

Al respecto, Gómez (2015) en su investigación Habilidades sociales de los escolares y prevención del conflicto, tuvo el objetivo de crear un programa de prevención para mejorar el clima escolar y evitar el conflicto, conociendo y tomando en cuenta las habilidades sociales de los estudiantes. No revela correlaciones estadísticas entre las habilidades sociales estudiadas. Entonces concluimos que los estudiantes tienen habilidades sociales positivas, que una habilidad social no es determinante para el resto de habilidades, y que según la bibliografía y la tarea de observación, el conflicto no ha sido prácticamente visible en el centro, por lo que podemos plantear que las habilidades positivas pueden prevenir el conflicto.

Los resultados coinciden con el estudio de Rosales (2010), que en su tesis La orientación y tutoría y su influencia en el rendimiento académico de los estudiantes de la institución educativa Sor Ana de los Ángeles, del nivel primaria, Callao, 2007-2008, concluye: a) La orientación y tutoría influyen

significativamente en el rendimiento académico de los estudiantes del primer año de secundaria de la institución educativa Sor Ana de los Ángeles (Callao), b) La tutoría y orientación juegan un papel importante en la vida de las personas porque encaminan a la toma de decisiones serias y acertadas para alcanzar el grado de satisfacción consigo mismo y la valoración personal y sentirse bien frente a los demás.

Cáceres y Olvera (2014), en su investigación Proceso de tutorías sobre el rendimiento académico, en los departamentos de orientación y bienestar estudiantil de los colegios de la provincia del Azuay (Ecuador), realizaron un análisis de las tutorías sobre rendimiento académico, desarrollado desde los Departamentos de Consejería Estudiantil de los colegios de la provincia Azuay. El resultado de esta propuesta fue contar con información sobre el rol y desempeño de los psicólogos educativos en el proceso de acción tutorial. Diseñar, por lo tanto, un plan de acción tutorial para la mejora del rendimiento académico en las instituciones educativas del país, debe ser fundamental, porque ayudaría a reducir los índices de fracaso y deserción escolar y bajo rendimiento académico existentes en las instituciones educativas, como lo comprueban los resultados obtenidos, donde el 48,8 % de las personas encuestadas consideran que el plan de acción tutorial (PAT) sobre rendimiento académico han arrojado resultados medianamente satisfactorios, y el 52,5 % considera que el referido plan ha aminorado el índice de reprobación de estudiantes.

En conclusión, la tutoría y las habilidades sociales influyen significativamente en el logro de aprendizaje en el área de comunicación de los estudiantes de segundo grado de las instituciones educativas de jornada escolar completa del distrito de San Juan de Lurigancho.

REFERENCIAS BIBLIOGRÁFICAS

- Caballo, V. (2007). Manual de evaluación y entrenamiento de las habilidades sociales (7ª ed.). Madrid: Siglo XXI de España Editores.
- Cáceres, H. y Olvera, J. (2014). Proceso de tutorías sobre el rendimiento académico, en los departamentos de orientación y bienestar estudiantil de los colegios de la provincia del Azuay (tesis de licenciatura en Psicología Educativa en la especialización de Orientación Profesional). Universidad de Cuenca, Ecuador.
- Gómez, S. (2015). Habilidades sociales de los escolares y prevención del conflicto: Programa de mejora del clima escolar. España: Universidad Autónoma Barcelona. Recuperado de <https://ddd.uab.cat/pub/tfg/2015/133350/>

- TFG_sgomezterra.pdf
- González V. (2002). Orientación educativa-vocacional. Una propuesta metodológica para la elección y desarrollo profesional responsable. Congreso internacional. La Habana.
- Hernández, R., Fernández, C. y Baptista, P. (2003). Metodología de la investigación (5ª ed.). México: McGraw-Hill.
- Hernández, R., Fernández, C. y Baptista, P. (2014). Metodología de la investigación (6ª ed.). México: McGraw-Hill.
- Ministerio de Educación del Perú. (2010). Normas para el desarrollo de las acciones de tutoría y orientación educativa en las Direcciones Regionales de Educación, Unidades de Gestión Educativa Local e instituciones educativas. Resolución Directoral N° 0343-2010-ED. Recuperado de http://www.minedu.gob.pe/normatividad/resoluciones/rd_0343-2010-ed.pdf
- Ministerio de Educación del Perú. (2013). Rutas del aprendizaje. ¿Qué y cómo aprenden nuestros estudiantes? VI ciclo. Área Curricular Comunicación (primero y segundo grados de Educación Secundaria).
- Rico, P. (2003). La zona de desarrollo próximo. Procedimientos y tareas de aprendizaje. La Habana: Pueblo y Educación.
- Rosales, A. (2010). La orientación y tutoría y su influencia en el rendimiento académico de los estudiantes de la institución educativa Sor Ana de los Ángeles, del nivel primaria, Callao, 2007-2008 (tesis de maestría en la especialidad de Orientación Educativa). Universidad Nacional de Educación Enrique Guzmán y Valle (La Cantuta), Chosica, Lima.
- Sánchez, H., y Reyes, C. (2015). Metodología y diseños en la investigación científica (5ª ed.). Lima: Business Support Aneth.